

**КРАТКОЕ СПРАВОЧНОЕ ПОСОБИЕ ПО СОСТАВЛЕНИЮ
ЗАПРОСА/ОТВЕТА НА ВЫДЕЛЕНИЕ СЛОТА**

(Является краткой выжимкой из Руководства ИАТА по Стандартам Обмена Информацией по Расписанию - IATA Standard Schedules Information Manual и есть его неотъемлемая часть. При возникновении вопросов выходящие за рамки данного пособия необходимо обращаться к первоисточнику.)

Запрос авиакомпании слотов на обратные/транзитный рейсы.

SCR
//BLOCK/AF1506
W03
16JUN
VKO
NAF802 AF810 26OCT27MAR 1234567 290AB3 FCONCE0910 10301LHRMAN JJ
/ TA.B TD.B RE.EK-TYJ/

Ответ координатора

SCR
/VKO1606
W03
18JUN
VKO
REYT/AF1506
KAF802 AF810 26OCT27MAR 1234567 290AB3 FCONCE0910 10301LHRMAN JJ/ TA.B TD.B/

**ЕСЛИ ЗАПРАШИВАЕМЫЙ СЛОТ НЕ МОЖЕТ БЫТЬ ВЫДЕЛЕН
КОординатор аэропорта предлагает ближайший свободный слот**

SCR
/VKO1606
W03
18JUN
VKO
REYT/AF1506
UAF802 AF810 26OCT27MAR 1234567 290AB3 FCONCE0910 10301LHRMAN JJ/ TA.B TD.B/
OAF802 AF810 26OCT27MAR 1234567 290AB3 FCONCE00920 10401LHRMAN JJ/ TA.B TD.B/

Запрос авиакомпании слотов при вылете с базового аэропорта.

SCR
//BLOCK/AF1506
W03
16JUN
VKO
N_AF810 26OCT27MAR 1234567 290AB3 1030LHRMAN J/ TD.B/
NAF802 26OCT27MAR 1234567 290AB3 FCONCE0910 J/ TA.B/

Ответ координатора.

SCR
/VKO1606
W03
18JUN
VKO
REYT/AF1506
K_AF810 26OCT27MAR 1234567 290AB3 1030LHRMAN J/ TD.B/
KAF802 26OCT27MAR 1234567 290AB3 FCONCE0910 J/ TA.B/

**ЕСЛИ ЗАПРАШИВАЕМЫЙ СЛОТ НЕ МОЖЕТ БЫТЬ ВЫДЕЛЕН
КОординатор аэропорта предлагает ближайший свободный слот**

SCR
/VKO1606
W03
18JUN
VKO
REYT/AF1506
U_AF810 26OCT27MAR 1234567 290AB3 1030LHRMAN J/ TD.B/
O_AF810 26OCT27MAR 1234567 290AB3 1040LHRMAN J/ TD.B/
UAF802 26OCT27MAR 1234567 290AB3 FCONCE0910 J/ TA.B/
OAF802 26OCT27MAR 1234567 290AB3 FCONCE0920 J/ TA.B/

Запрос авиакомпании на отмену согласованных ранее слотов .

SCR
//BLOCK/AF1506
W03
16JUN
VKO
D_AF810 26OCT27MAR 1234567 290AB3 1030LHRMAN J/ TD.B/
DAF802 26OCT27MAR 1234567 290AB3 FCONCE0910 J/ TA.B/

Ответ координатора.

SCR
//BLOCK/AF1506
W03
16JUN
VKO
X_AF810 26OCT27MAR 1234567 290AB3 1030LHRMAN J/ TD.B/
XAF802 26OCT27MAR 1234567 290AB3 FCONCE0910 J/ TA.B/

Запрос авиакомпании на изменение ранее согласованных слотов при вылете с базового аэропорта.

SCR
//BLOCK/AF1506
W03
16JUN
VKO
C_AF810 26OCT27MAR 1234567 290AB3 1030LHRMAN J/ TD.B/
CAF802 26OCT27MAR 1234567 290AB3 FCONCE0910 J/ TA.B/
R_AF810 26OCT27MAR 1234567 290AB3 1050LHRMAN J/ TD.B/
RAF802 26OCT27MAR 1234567 290AB3 FCONCE0920 J/ TA.B/

Ответ координатора.

SCR
/VKO1606
W03
18JUN
VKO
REYT/AF1506
X_AF810 26OCT27MAR 1234567 290AB3 1030LHRMAN J/ TD.B/
XAF802 26OCT27MAR 1234567 290AB3 FCONCE0910 J/ TA.B/
K_AF810 26OCT27MAR 1234567 290AB3 1050LHRMAN J/ TD.B/
KAF802 26OCT27MAR 1234567 290AB3 FCONCE0920 J/ TA.B/

**ЕСЛИ ЗАПРАШИВАЕМЫЙ СЛОТ НЕ МОЖЕТ БЫТЬ ВЫДЕЛЕН
КООРДИНАТОР АЭРОПОРТА ПРЕДЛАГАЕТ БЛИЖАЙШИЙ СВОБОДНЫЙ СЛОТ**

SCR
/VKO1606
W03
18JUN
VKO
REYT/AF1506
X_AF810 26OCT27MAR 1234567 290AB3 1030LHRMAN J/ TD.B/
XAF802 26OCT27MAR 1234567 290AB3 FCONCE0910 J/ TA.B/
U_AF810 26OCT27MAR 1234567 290AB3 1050LHRMAN J/ TD.B/
O_AF810 26OCT27MAR 1234567 290AB3 1100LHRMAN J/ TD.B/
UAF802 26OCT27MAR 1234567 290AB3 FCONCE0920 J/ TA.B/
OAF802 26OCT27MAR 1234567 290AB3 FCONCE0930 J/ TA.B/

Запрос авиакомпании изменения слотов на обратные/транзитный рейсы.

SCR
//BLOCK/AF1506
W03
16JUN
VKO
CF802 AF810 26OCT27MAR 1234567 290AB3 FCONCE0910 10301LHRMAN JJ
/ TA.B TD.B RE.EK-TYJ/
RF802 AF810 26OCT27MAR 1234567 290AB3 FCONCE0920 10401LHRMAN JJ
/ TA.B TD.B RE.EK-TYJ/

Ответ координатора

SCR
/VKO1606
W03
18JUN
VKO
REYT/AF1506
XF802 AF810 26OCT27MAR 1234567 290AB3 FCONCE0910 10301LHRMAN JJ/ TA.B TD.B/
KF802 AF810 26OCT27MAR 1234567 290AB3 FCONCE0920 10401LHRMAN JJ/ TA.B TD.B/

**ЕСЛИ ЗАПРАШИВАЕМЫЙ СЛОТ НЕ МОЖЕТ БЫТЬ ВЫДЕЛЕН
КОординатор аэропорта предлагает ближайший свободный слот**

SCR
/VKO1606
W03
18JUN
VKO
REYT/AF1506
XF802 AF810 26OCT27MAR 1234567 290AB3 FCONCE0910 10301LHRMAN JJ/ TA.B TD.B/
UF802 AF810 26OCT27MAR 1234567 290AB3 FCONCE0920 10401LHRMAN JJ/ TA.B TD.B/
OF802 AF810 26OCT27MAR 1234567 290AB3 FCONCE0930 10501LHRMAN JJ/ TA.B TD.B/

Запрос авиакомпаний на обмен слотами на обратные/транзитный рейсы.

SCR
//SWAP/AF1506
W03
16JUN
VKO
CAF1802 AF1810 26OCT27MAR 1234567 290AB3 FCO0910 10301MAN JJ/ TA.B TD.B/
CBA1008 BA1009 26OCT27MAR 1234567 117733 HEL1910 2030HEL JJ/ TA.B TD.B/
LAF1802 AF1810 26OCT27MAR 1234567 290AB3 FCO1910 2030MAN JJ/ TA.B TD.B/
LBA1008 BA1009 26OCT27MAR 1234567 117733 HEL0910 10301HEL JJ/ TA.B TD.B/

SCR
//SWAP/BA3102
W03
17JUN
VKO
CAF1802 AF1810 26OCT27MAR 1234567 290AB3 FCO0910 10301MAN JJ/ TA.B TD.B/
CBA1008 BA1009 26OCT27MAR 1234567 117733 HEL1910 2030HEL JJ/ TA.B TD.B/
LAF1802 AF1810 26OCT27MAR 1234567 290AB3 FCO1910 2030MAN JJ/ TA.B TD.B/

Ответ координатора

Ответ координатора при получении запроса от одной авиакомпании

SCR
/VKO1606
W03
16JUN
VKO
REYT/AF1506
PAF1802 AF1810 26OCT27MAR 1234567 290AB3 FCO0910 10301MAN JJ/ TA.B TD.B/
PBA1008 BA1009 26OCT27MAR 1234567 117733 HEL1910 2030HEL JJ/ TA.B TD.B/
PAF1802 AF1810 26OCT27MAR 1234567 290AB3 FCO1910 2030MAN JJ/ TA.B TD.B/
PBA1008 BA1009 26OCT27MAR 1234567 117733 HEL0910 10301HEL JJ/ TA.B TD.B/

Ответ координатора после получения подтверждения от всех вовлеченных авиакомпаний

SCR
/VKO1606
W03
16JUN
VKO
REYT/BA3102
XAF1802 AF1810 26OCT27MAR 1234567 290AB3 FCO0910 10301MAN JJ/ TA.B TD.B/
XBA1008 BA1009 26OCT27MAR 1234567 117733 HEL1910 2030HEL JJ/ TA.B TD.B/
KAF1802 AF1810 26OCT27MAR 1234567 290AB3 FCO1910 2030MAN JJ/ TA.B TD.B/
KBA1008 BA1009 26OCT27MAR 1234567 117733 HEL0910 10301HEL JJ/ TA.B TD.B

SCR.....идентификатор сообщения

//**BLOCK**.....специальная ссылка в сообщениях (указывается по желанию авиакомпании), обозначающая, что все корректировки в данном сообщении составляют единую транзакцию и не могут подтверждаться раздельно (только все или не одной)

или

//**SWAP**.....специальная ссылка на процедуру обмена слота между авиакомпаниями

/AF1506 (/VKO1606)номер исходящего сообщения

W03.....сезон (в данном случае зима2003)

16JUN.....дата отправления телеграммы

VKO.....запрашиваемый аэропорт

REYT/AF1506.....ссылка на номер входящего сообщения.

CAF802 AF810:

C – код коррекции (в данном случае изменение расписания (так же могут использоваться коды: указанные в приложении 1, порядок/очередность использования кодов в запросах/ответах авиакомпании/слот координатора изображен на схемах Приложения 3,4);

__.....обязательный пробел при отправлении ВС с базового аэропорта (для прибывающего пробел не указывается)._

AF - код авиаперевозчика;

802 – номер прибывающего рейса;

810 – номер отправляющегося рейса.

26OCT27MAR.....период выполнения рейса

1234567.....дни недели, по которым будет выполняться данный рейс (1-понедельник, 2-вторник, 3-среда и т.д.)

290AB3:

290.....количество кресел

AB3.....тип ВС

FCONCE0910:

FCO.....первоначальный аэропорт маршрута

NCE.....предыдущий аэропорт маршрута

0910.....слот (время) прибытия

10301LHRMAN:

1030.....слот (время) отправления

1.....индикатор перехода на другие сутки относительно прибытия (1- на следующие сутки, 2- через двое суток и т. д. но не более 6 суток)

LHR.....следующий аэропорт маршрута

MAN.....аэропорт назначения

JJ.....вид перевозок (в данном случае регулярные пассажирские см. приложение 2)

Блок дополнительных элементов данных всегда начинается и заканчивается слэшем /. Каждый элемент начинается с пробела. (в сообщениях, передаваемых по канал связи SITA, начинается с новой строки из-за ограничения длины строки, в других сообщениях может указываться одной строкой):

TA.V.....терминал прибытия V

TD.V.....терминал вылета V

(указание терминалов обязательно, если аэропорт координируется пропускной способностью терминалов);

RE.EK-TYJ.....информация о регистрационном номере ВС. Состоит из идентификатора и точки (RE.), затем следует от 2 до 10 знаков регистрационного номера.

Приложение 1

Авиакомпания	Координатор
<p>A-принятие предложений от аэропорта без ожидания пересмотра; B-новый участник; C-изменение расписания по техническим причинам или запрос более близкого времени от первоначально запрошенного; D-отмена слотов; E-удаление всех слотов по указанным рейсам; F-исторические слоты; I-пересмотренное расписание (продление выполнения рейсов по расписанию предыдущего сезона смежного сезона); L-пересмотренное расписание (другие предложения не приемлемы); M-действующее расписание или находящееся на листе ожидания должно быть изменено по причинам отличным от указанных в пункте C; N-новый рейс; P-принятие предложений с размещением на листе ожиданий за первоначально запрошенными слотами; R-Пересмотренное расписание (другие предложения приемлемы); V новый участник/авиакомпания с круглогодичным выполнением рейсов; Y-новый рейс по указанному сезону (продление выполнения рейсов по расписанию предыдущего смежного сезона до круглогодичного выполнения рейсов); Z-отклонение предложений.</p>	<p>H-используйте ранее подтвержденные слоты; K-подтверждение; O-другое предложение; P-ожидайте ответа (запрос обрабатывается); T-подтверждение при особых условиях; U-отказ; W-невозможность обработать информацию (неверно представленная информация); X-удаление слотов.</p>

Приложение 2

Виды перевозок	
D	Авиация общего назначения (Бизнес)
P	Без коммерческой загрузки (перегонка, засылка, демонстрационный полет)
L	Нерегулярные (чартерные) пассажирские грузопочтовые рейсы
H	Нерегулярные чартерные грузопочтовые
C	Нерегулярные (чартерные) пассажирские
Q	Регулярные грузо-пассажирские (с перевозкой грузов в пассажирской кабине)
V	Регулярные грузо – почтовые, выполняемые наземным транспортом (не используется в запросах слотов)
F	Регулярные грузовые с перевозкой грузов в навалку и в специальных грузовых устройствах)
J	Регулярные пассажирские
U	Регулярные пассажирские, выполняемые наземным транспортом
E	Специальные (Правительственные/литерные)
X	Техническая посадка (только в запросах слотов)
T	Технический (Облёт материальной части)
W	Военные
K	Тренировочный полёт
O	Чартер, при спец. наземном обслуживании

Приложение 3

порядок/очередность использования кодов коррекции в запросах/ответах авиакомпании/слот координатора при запросе/подтверждении исторических слотов на этапе предварительного согласования расписания (до и во время слот конференции ИАТА)

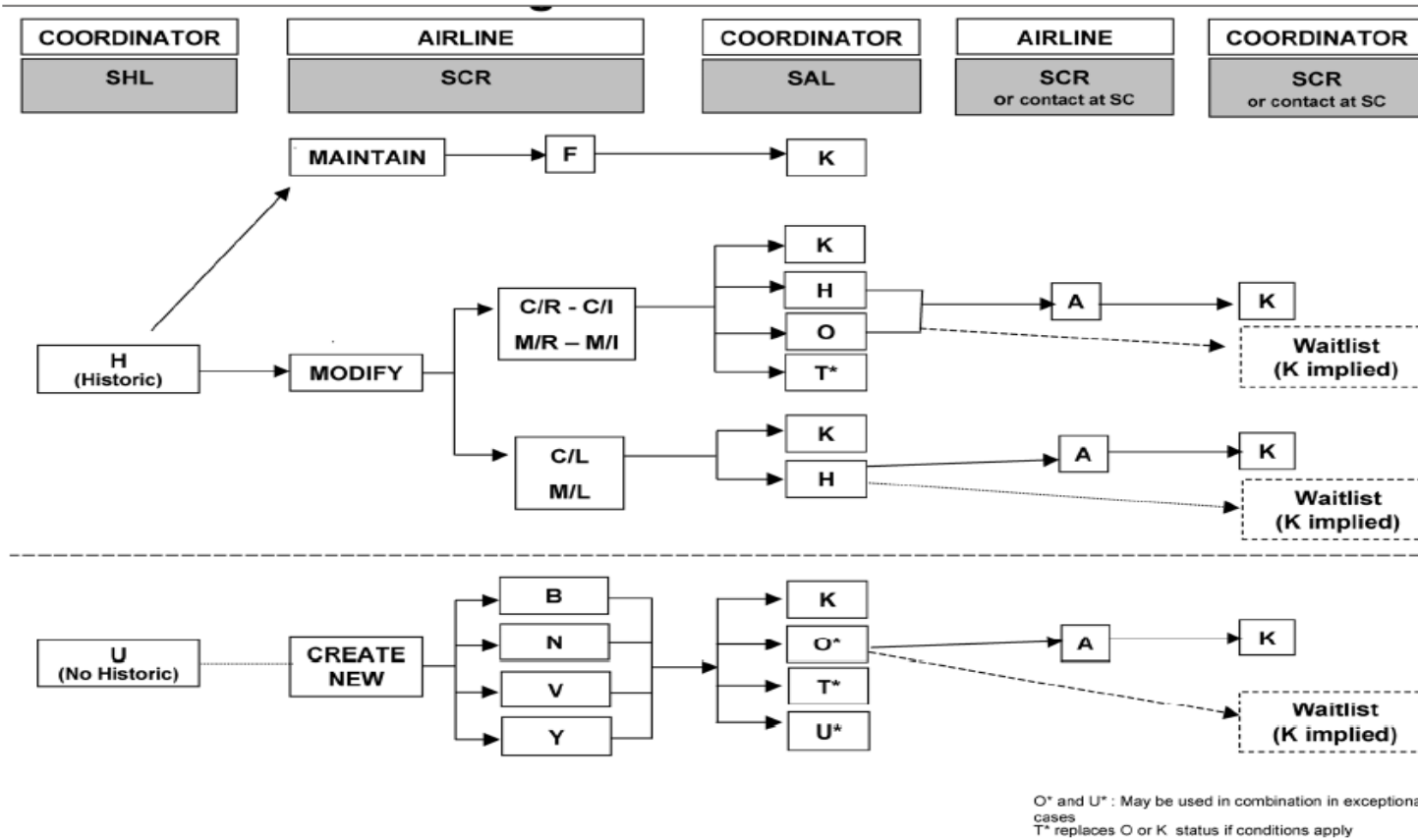

Приложение 4

порядок/очередность использования кодов в запросах/ответах авиакомпании/слот координатора по слотам не имеющих исторического прецедента и по разовым полетам до, после и во время слот конференции ИАТА

